

## MONTAVIMO INSTRUKCIJA

### PASTATOMI ELEKTRINIAI VANDENS ŠILDYTUVAI



OKCE 100 S/2,2 kW - 120811101 OKCE 250 S/3-6 kW - 120911201  
OKCE 125 S/2,2 kW - 120311101 OKCE 300 S/2,2 kW - 121011101  
OKCE 160 S/2,2 kW - 120611101 OKCE 300 S/3-6 kW - 121011201  
OKCE 160 S/3-6 kW - 120611201 OKCE 400 S / 1MPa - 105513030  
OKCE 200 S/2,2 kW - 120711101 OKCE 500 S / 1MPa - 105513031  
OKCE 200 S/3-6 kW - 120711201 OKCE 750 S / 1MPa - 105513032  
OKCE 250 S/2,2 kW - 120911101 OKCE1000 S / 1MPa - 105513033

#### GAMINTOJAS

**DRUŽSTEVNI ZAVODY DRAŽICE - STROJIRNA s.r.o.**

**Dražice 69**

**294 71 Benatky nad Jizerou**

**Čekijos Respublika**

#### IMPORTUOTOJAS

**AQUAJAZZ**

**UAB „AQUA JAZZ“**

**Birželio 23-iosios g. 29, Kaunas**

**Tel.: 37 310015; 331300**

**Faks.: 37 311205; 310740**

## 1. Panaudojimas:

Vandens šildytuvai, kurių tipas OKCE/S vandens pašildymui naudoja tik elektros energiją.

Šie vandens šildytuvai pilnai gali patenkinti karšto vandens poreikį butams, gamybinėms patalpoms, restoranams t.t.

## 2. Aprašymas

Vandens šildytuvo rezervuaras pagamintas iš aukštos kokybės lakštinio plieno ir padengtas karščiui atsparia emale. Vandens šildytuvo viduje, kaip papildoma apsaugos priemonė įmontuotas magnio anodas, kuris apsaugo šildytuvą nuo korozijos. Magnio anodo pagalba rezervuaro viduje reguliuojamas elektrinis potencialas, kuris tuo pačiu sumažina korozijos tikimybę. Visi vandens šildytuvai pateikiami su įmontuotais šalto vandens padavimo ir šilto vandens išleidimo vamzdžiais, o taip pat vamzdžiu, skirtu cirkuliacinės linijos pajungimui. Iš išorės šildytuvai izoliuoti 65 mm storio poliuretanių putų sluoksniu. Išorinis šildytuvo korpusas pagamintas iš milteliniu būdu nudažytos skardos, kurios sujungimo elementai metalizuoti. Šildytuvo korpuso šone, po plastmasiniu dangčiu yra anga su flanšu, kurio lizduose (kad nebūtų tiesioginio kontakto su vandeniu) įmontuoti atitinkamo galingumo keramikiniai kaitinimo tenai. Ši anga taip pat skirta valymui ir į kurią, įmontuojami tipinės R arba SE serijų pageidaujamo galingumo elektriniai šildymo elementai – (vandens šildytuvams virš 300 litrų tūrio).

Vandens šildytuvai montuojami tik ant grindų. Šildytuvo rezervuaras bandomas esant 1,3 Mpa slėgiui, šilumokaitis – 1 Mpa slėgiui.

## 3. Techniniai duomenys

### 3.1. Elektriniai vandens šildytuvai: OKCE 100 S/2,2 kW, OKCE 125 S/2,2 kW

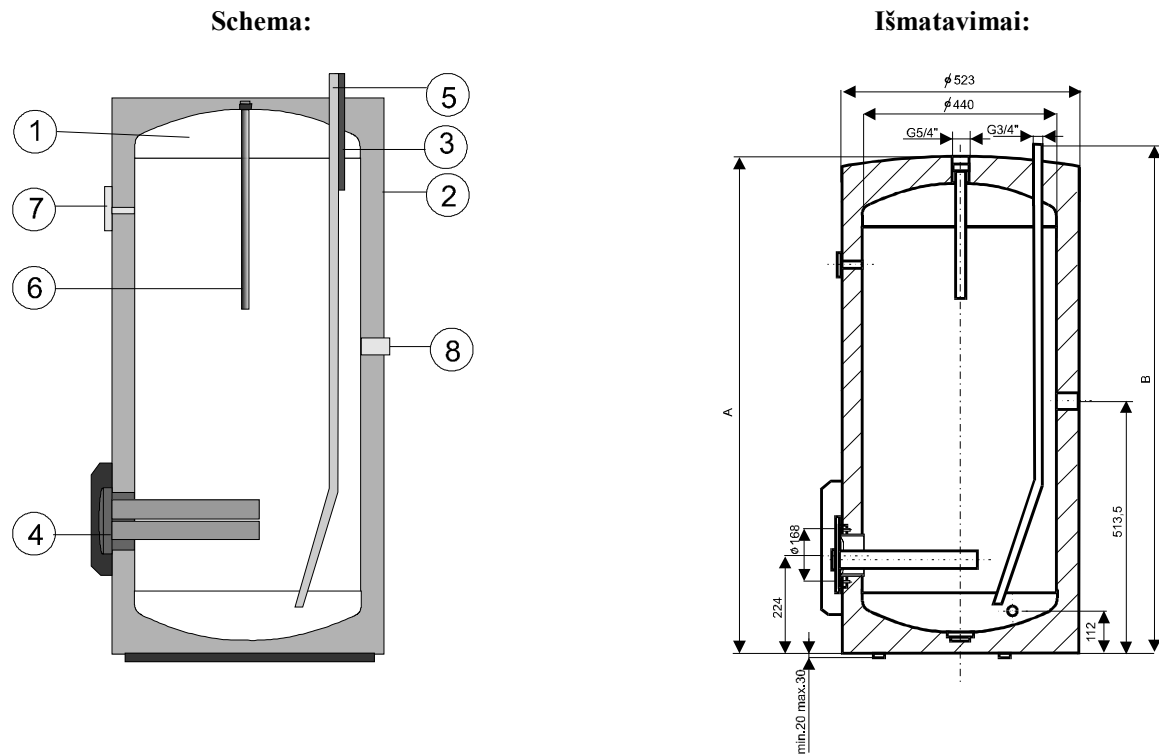

1. Emaliuotas indas
2. Išorinis korpusas
3. Karšto vandens išleidimas G 3/4"
4. Flanšas su kaitinimo tenais
5. Šalto vandens padavimas G 3/4"
6. Magnio anodas
7. Termometras
8. Cirkuliacijos pajungimas

Tipas	OKCE-100S/2,2kW	OKC-125S/2,2kW
A	815	980
B	869	1034

**3.2. Elektriniai vandens šildytuvai: OKCE 160 S/2,2 kW, OKCE 200 S/2,2 kW, OKCE 250 S/2,2 kW, OKCE 160 S/3-6 kW, OKCE 200 S/3-6 kW, OKCE 250 S/3-6 kW**

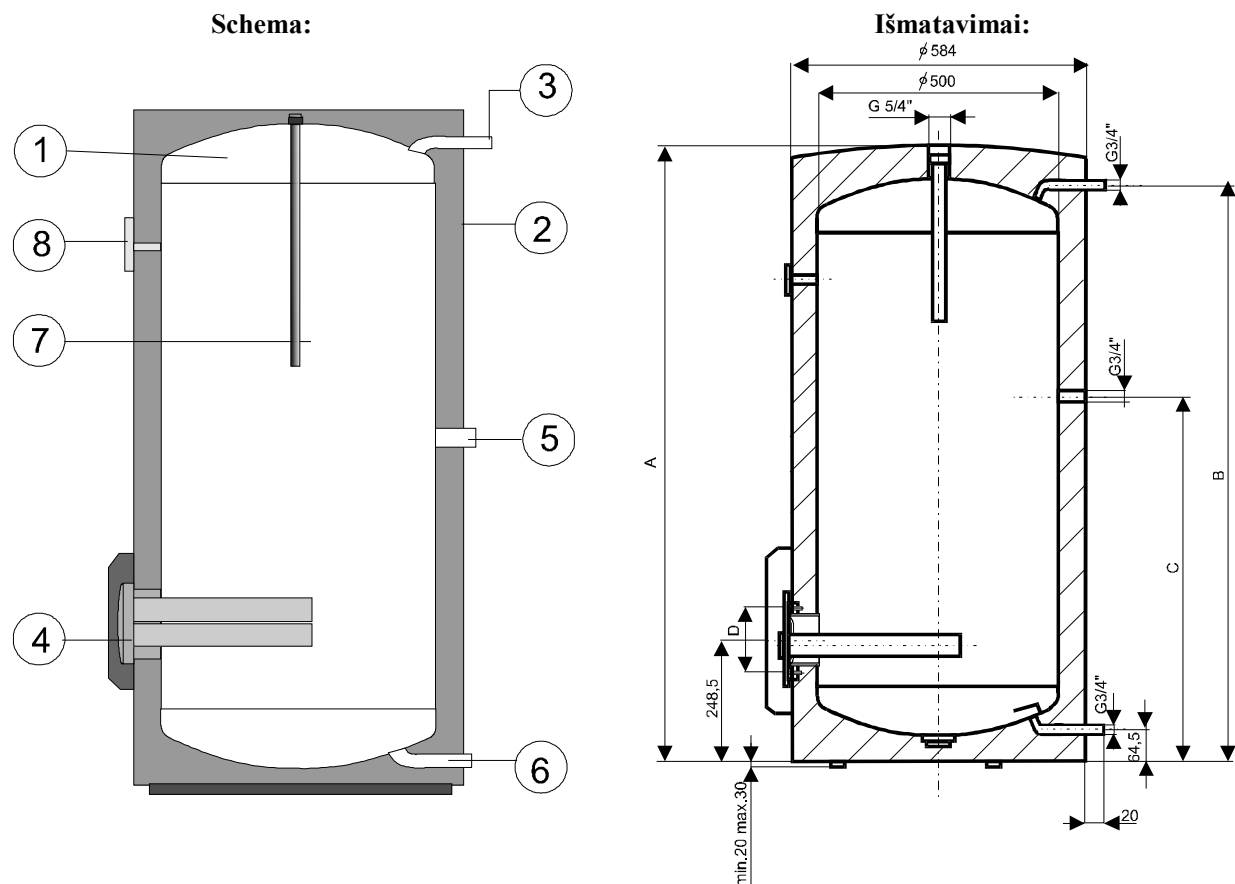

1. Emaliuotas indas
2. Išorinis korpusas
3. Karšto vandens išleidimas G 3/4"
4. Flanšas su kaitinimo tenais
5. Cirkuliacijos pajungimas
6. Šalto vandens padavimas G 3/4"
7. Magnio anodas
8. Termometras

Tipas	OKCE-160S /2,2kW	OKCE-200S/2,2kW	OKCE-250S/2,2kW
<b>A</b>	1018	1328	1508
<b>B</b>	952	1264,5	1448,5
<b>C</b>	509	844,5	1048,5
<b>D</b>	168	168	168
<b>E</b>	64,5	64,5	68,5
<b>F</b>	248,5	248,5	248,5

Tipas	OKCE-160S/3-6kW	OKCE-200S/3-6kW	OKCE-250S/3-6kW
<b>A</b>	1018	1328	1508
<b>B</b>	953,5	1264,5	1448,5
<b>C</b>	509	844,5	1048,5
<b>D</b>	210	210	210
<b>E</b>	64,5	64,5	68,5
<b>F</b>	248,5	248,5	248,5



### 3.4. Elektriniai vandens šildytuvai: OKCE 400 S/1MPa, OKCE 500 S/1MPa

Schema:

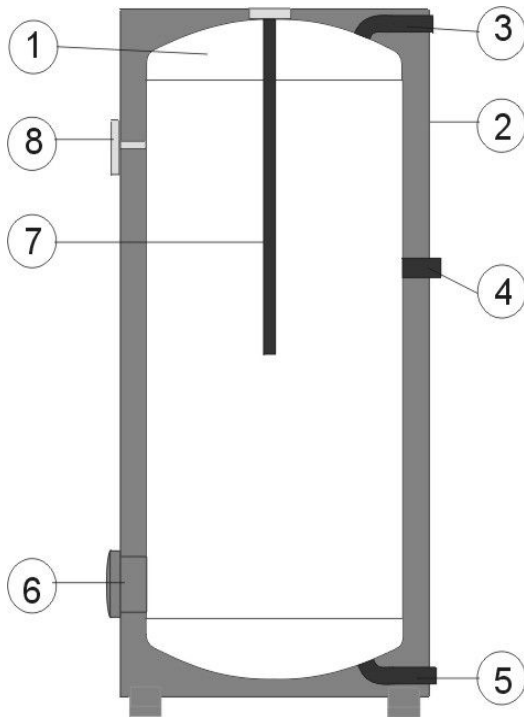

Išmatavimai:

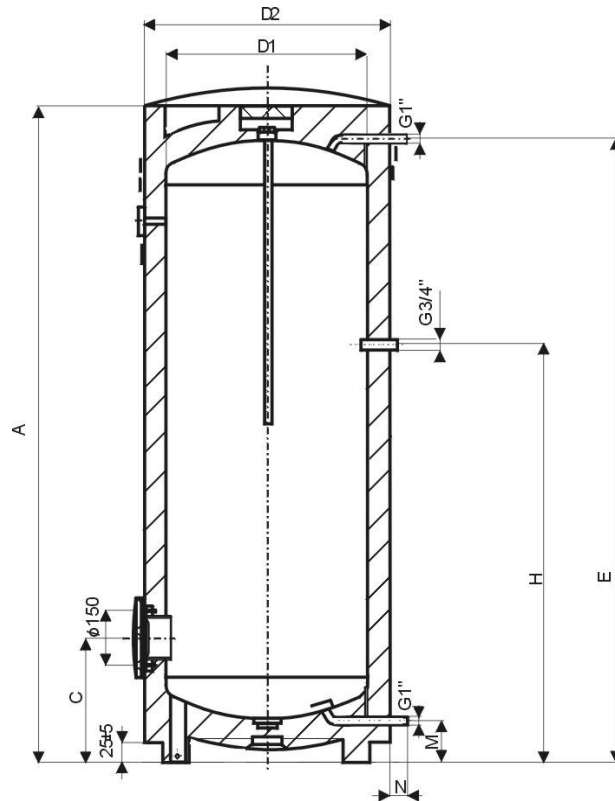

1. Emaliuotas indas
2. Išorinis korpusas
3. Karšto vandens išleidimas 1"
4. Cirkuliacijos pajungimas 3/4"
5. Šalto vandens padavimas 1"
6. Anga kaitinimo elementų įstatymui, valymui ir tikrinimui
7. Magnio anodas
8. Termometras

	OKCE 400/S 1 MPa	OKCE 500/S 1 MPa
<b>A</b>	1591	1921
<b>C</b>	275	275
<b>D1</b>	597	597
<b>D2</b>	701,5	701,5
<b>E</b>	1523	1853
<b>H</b>	1111	1264
<b>M</b>	55	55
<b>N</b>	25	25

### 3.5. Elektriniai vandens šildytuvai : OKCE 750 S/1MPa, OKCE 1000 S/1MPa

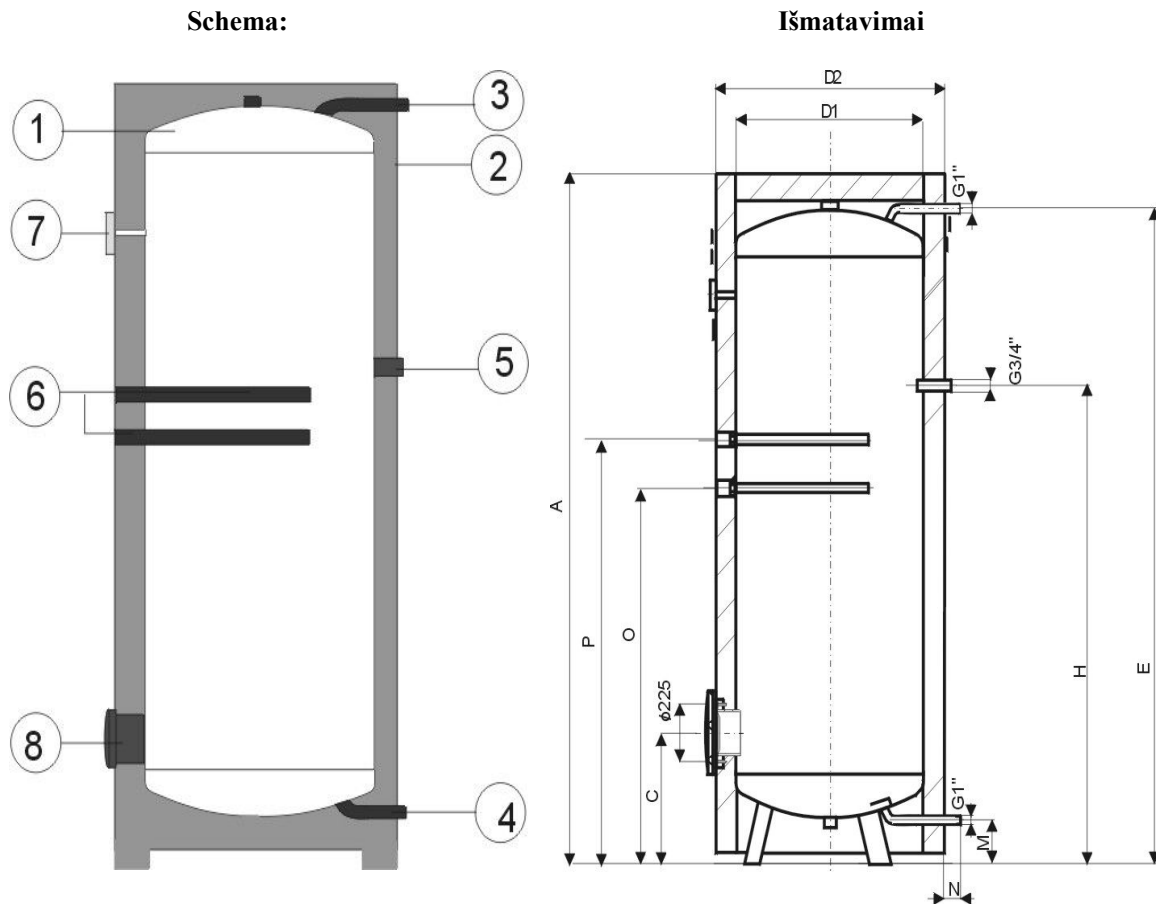

1. Emaliuotas indas
2. Išorinis korpusas
3. Karšto vandens paėmimas
4. Šalto vandens padavimas
5. Cirkuliacijos pajungimas
6. Magnio anodai
7. Termometras
8. Anga kaitinimo elementų įstatymui valymui ir tikrinimui

	OKCE 750/S 1 MPa	OKCE 1000/S 1 MPa
A	1998	2025
C	378	387
D1	750	850
D2	910	1010
E	1887	1905
H	1242	1243
M	99	103
N	55	45
O	930	950
P	1080	1100

## 4. Vandens šildytuvų elektros įranga

**4.1. Šildytuvai: OKCE 100 S/2,2 kW , OKCE 125 S/2,2 kW, OKCE 160 S/2,2 kW, OKCE 160 S/3-6 kW, OKCE 200 S/2,2 kW, OKCE 200 S/3-6 kW, OKCE 250 S/2,2 kW, OKCE 250 S/3-6 kW, OKCE 300 S/2,2 kW, OKCE 300 S/3-6 kW,**

Vandens šildytuvuose įmontuojamas universalus elektrinis šilumokaitis su pastoviu arba reguliuojamu elektrinių kaitinimo elementų galingumu. Šilumokaitį sudaro flanšas prie kurio privirinti (1 arba 3) patronai, padengti ta pačia emalia kaip ir emaliuotas indas, į kuriuos įstatomi keramikiniai kaitinimo tenai, o taip pat prie flanšo pritvirtintas lizdas reguliavimo termostato kapiliarui. (žr. pieš. Nr1).

Šilumokaitis prie korpuso pritvirtintas 8 varžtais M12 su 168 mm flanšo tvirtinimo skersmeniu, arba 12 varžtų M12 su 210 mm flanšo tvirtinimo skersmeniu. Elektros įrangos plastikinėje dėžutėje patalpinti darbinis ir avarinis termostatai, kontrolinė lemputė ir maitinimo laido izoliatorius.

Šilumokaičio galingumą galima reguliuoti priklausomai nuo pageidaujamo šildytuvo išilimo laiko arba šildytuvo montavimo vietoje esančių elektros tinklo techninių parametų.

#### 4.1.2 Elektrinių kaitinimo elementų techniniai parametrai:

	2,2 kW kaitinimo elementas	Universalus 3-6 kW kaitinimo elementas			
Galingumas (kW)	2,2	3	3	4	6
Įtampa	1PE-NAC 230V/50Hz	1PE-NAC230V/50 Hz	2PE-NAC400V/50 Hz	3PE-NAC400V/50 Hz	3PE-NAC 400V,50 Hz
Elektrosaugos grupė	IP 44				
Kaitinimo elementų kiekis, vnt.	1	3			
1 kaitinimo elemento galingumas (kW)	2,2	2			

Įjungus šildytuvą į elektros tinklą, kaitinimo elementas šildo šildytuve esantį vandenį. Šildymo elementų įjungimas ir išjungimas reguliuojami termostato pagalba. Termostatą galima nustatyti priklausomai nuo pageidaujamos šildytuve esančio vandens temperatūros - nuo 0°C iki 70°C. Rekomenduojama buitinio ir techninėms reikmėms skirto karšto vandens maksimali darbinė temperatūra + 60°C. Ši temperatūra užtikrina optimalų vandens šildytuvo darbo režimą, žymiai sumažina šiluminius nuostolius ir taupo elektros energiją. Pasiekus nustatytą temperatūrą, termostatas atjungia elektros srovės tiekimą, tuo pačiu yra nutraukiamas vandens šildymas. Ant plastikinio dangtelio esanti kontrolinė lemputė parodo ar šildymo elementai šildo vandenį (dega), ar jie yra atjungti (nedega).

Jeigu šildytuvu ilgesnį laiko tarpą nesinaudojama, rekomenduojama, ypač žiemos sezono metu, nustatyti termostatą ties simboliu "Snaigė" siekiant išvengti vandens užšalimo, arba išjungti elektros energijos padavimą ir išleisti iš šildytuvo vandenį.

Elektrinės dalies pajungimą, remontą ir reviziją gali atlikti tik kvalifikuoti specialistai, atitinkamai atžymėdami tai garantiniame talone, priešingu atveju šildytuvui gamintojo garantiniai įsipareigojimai netaikomi.

Montuojant vandens šildytuvus voniose, dušuose, prausyklose būtina laikytis ČSN 332000-7-701 standarto reikalavimų.

#### 4.1.3. Elektriniai šildymo elementai:

##### Flanšai:

- vandens šildytuvams: OKCE 100 S/2,2 kW, OKCE 125 S /2,2 kW, OKCE 160 S /2,2 kW, OKCE 200 S /2,2 kW, **Flanšas 2,2 kW** OKCE 250 S /2,2 kW

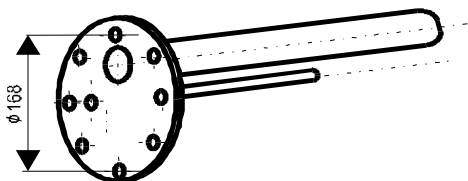

- vandens šildytuvams: OKCE 160 S/3-6 kW, OKCE 200 S /3-6 kW, OKCE 250 S /3-6 kW, OKCE 300 S /3-6 kW

##### Flanšas 3-6 kW

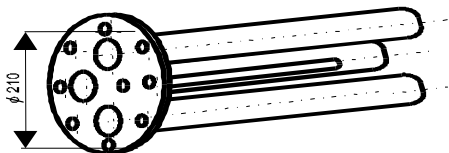

- vandens šildytuvui: OKCE 300 S/2,2 kW

##### Flanšas 2,2 kW

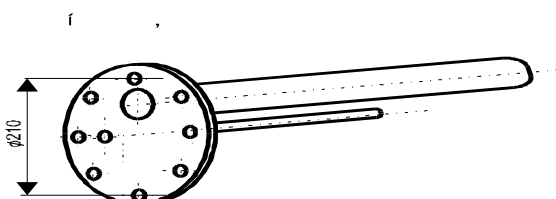

## Pieš. Nr. 1

### 4.1.4. Kaitinimo elementų elektrinės schemos

**DĖMESIO!** Pakeitimų šildytuvo elektrinėje schemoje vykdyti negalima!

#### Elektrinis 2,2 kW kaitinimo elementas

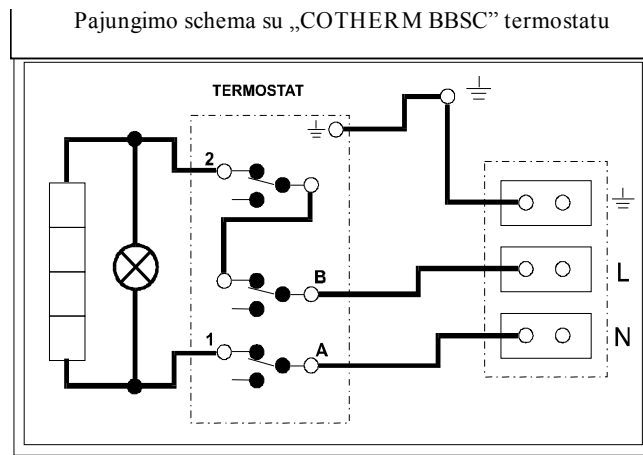

#### Elektrinis 3-6 kW kaitinimo elementas

Elektrinis 3 – 6 kW kaitinimo elementas leidžia įvykdyti 4 skirtingus elektrinio pajungimo variantus priklausomai nuo pageidaujamo šildytuvo iššilimo laiko arba jo montavimo vietoje esančių elektros tinklo parametrų.

R = 1 kW

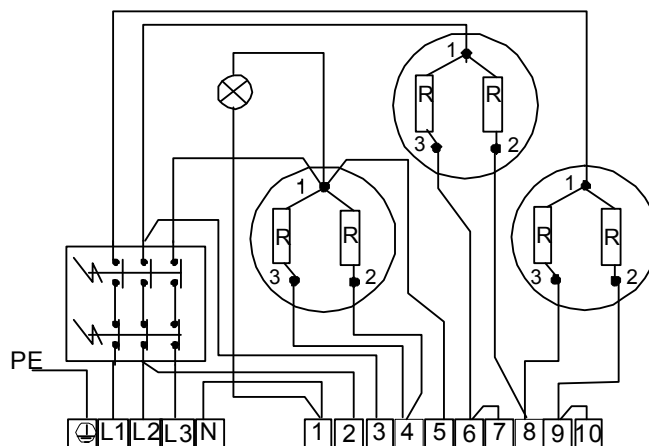

Pageidaujamas elektrinių kaitinimo elementų galingumas pasiekiamas atitinkamai prijungiant maitinimo laidus prie kaitinimo elemento gnybtų L1, L2, L3, N ir atitinkamai sujungiant gnybtus kaladėlėje "1 – 10" esančius kontaktus pagal sekančias, žemiau pavaizduotas schemas:

3 kW 1 PE – N AC 230 V / 50 Hz

išilimo laikas 6 valandos

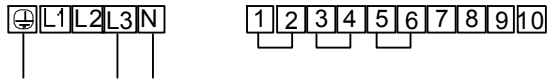

3 kW 2 PE – N AC 400 V / 50 Hz

išilimo laikas 6 valandos

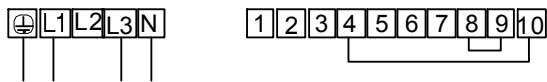

4 kW 3 PE – N AC 400 V / 50 Hz

išilimo laikas 4,5 valandos

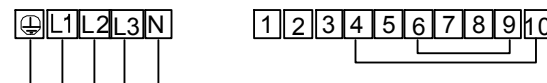

6 kW 3 PE – N AC 400 V / 50 Hz

išilimo laikas 3 valandos

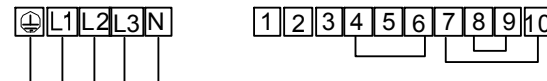

### Elektros įrangos plastikinė dėžutė su reguliavimo termostatu

Termostatas Šildytuvo kontrolinė lemputė

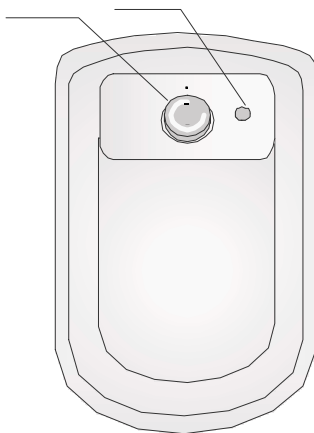

**4.2.Šildytuvai: OKCE 400 S/1MPa , OKCE 500 S/1MPa, OKCE 750 S/1MPa, OKCE 1000 S/1MPa  
Elektrinių kaitinimo elementų panaudojimas**

Šildytuvų tipams OKCE 400 - 500 S/1MPa					
Tūris, L	Flanšo diametras*, mm	Įšilimo laikas nuo 10°C iki 60°C ( val. )			
		8	6	5	4
<b>400</b>	Flanšo diametras 150	RDU 18 - 3	RDU 81 - 3,8	RDU 18 - 5	RDU 18 - 6
<b>500</b>	Flanšo diametras 150	RDU 18 - 3,8	RDU 18 - 5	RDU 18 - 6	RDW 18 - 7.5
		3	2.5	2	1.5
<b>400</b>	Flanšo diametras 150	RDW 18 - 7.5	RDW 18 - 10	RSW 18 - 12	RSW 18 - 15
<b>500</b>	□lango diametras 150	RDW 18 - 10	RSW 18 - 12	RSW 18 - 15	-----

Šildytuvų tipams OKCE 750 - 1000 S/1MPa								
Tūris, L	Flanšo diametras* , mm	Įšilimo laikas nuo 10°C iki 60°C ( val. )						
		8	6	5	4	3	2.5	2
<b>750</b>	Flanšo diametras 150	RDU 18-6	RDW 18-7,5	RDW 18-10	RSW 18-12	RSW 18-15	-----	-----
	Flanšo diametras 225	-----	SE 377-8	SE 378-9,5	SE 377-11	SE 378-14	SE 377-16	SE 378-19
	Papildomas TJ, G6/4" tenas	TJ6/4"-3,3	TJ6/4"-3,75	TJ6/4"-4,5	TJ6/4"-6	TJ6/4"-7,5	TJ6/4"-9	-----
		8	6	5	4	3	2.5	2
<b>1000</b>	Flanšo diametras 150	RDW18-7,5	RDW 18-10	RSW 18-12	RSW 18-15	-----	-----	-----
	Flanšo diametras 225	SE 377-8	SE 378-9,5	SE 377-11	SE 378-14	SE 377-16	SE 378-19	-----
	Papildomas TJ, G6/4" tenas	TJ6/4"-3,75	-----	TJ6/4"-6	TJ6/4"-7,5	TJ6/4"-9	-----	-----

\* **Diametras nurodo kaitinimo elemento flanšo tvirtinimo skersmenį.**

Į OKCE 750;1000 S/1MPa vandens šildytuvus pagrįdė montuojamas SE serijos kaitinimo elementas., bet panaudojant redukcinių perėjimą 225/150 galima įmontuoti ir tipinės R serijos kaitinimo elementus, taip pat į šiuos šildytuvus galima įmontuoti papildomą srieginį tipinės TJ, G6/4" serijos kaitinimo elementą.

**Įstatomi į flanšą tipinių "R" ir „SE“ serijos elektriniai kaitinimo elementai:**

**REU 18 - 2,5; RDU 18 - 2,5; RDU 18 - 3; RDU 18 - 3,8; RDU 18 - 5; RDU 18 - 6; RDW 18 - 7,5;RDW 18 - 10; RSW 18 - 12; RSW 18 - 15.SE 377 - 8; SE 377 - 11; SE 377 - 16; SE 378 - 9,5; SE 378 - 14; SE 378 - 19.**

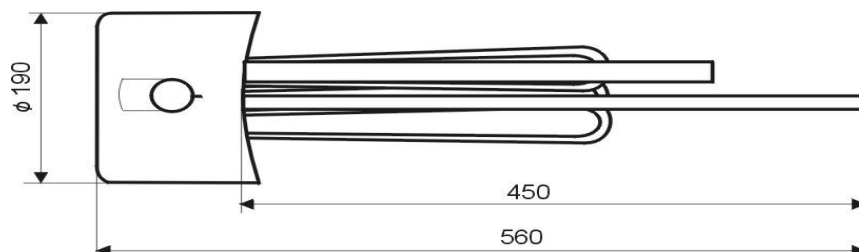

Matmenys nurodyti milimetrais

Elemento tipas	Galingumas, kW	Pajungimas	Kaitin. elemento ilgis mm
<b>REU 18 -2,5</b>	2,5	1 PE-N AC 230 V / 50 Hz	450
<b>RDU 18 -2,5</b>	2,5	3 PE-N AC 400 V / 50 Hz	450
<b>RDU 18 - 3</b>	3	3 PE-N AC 400 V / 50 Hz	450
<b>RDU 18 - 3,8</b>	3,8	3 PE-N AC 400 V / 50 Hz	450
<b>RDU 18 - 5</b>	5	3 PE-N AC 400 V / 50 Hz	450
<b>RDU 18 - 6</b>	6	3 PE-N AC 400 V / 50 Hz	450
<b>RDW 18 - 7,5</b>	7,5	3 PE-N AC 400 V / 50 Hz	450
<b>RDW 18 - 10</b>	10	3 PE-N AC 400 V / 50 Hz	450
<b>RSW 18 - 12</b>	12	3 PE-N AC 400 V / 50 Hz	530
<b>RSW 18 - 15</b>	15	3 PE-N AC 400 V / 50 Hz	630
<b>SE 377*</b>	8,0 / 11 / 16	3 PE-N AC 400 V / 50 Hz	610
<b>SE 378*</b>	9,5 / 12,7 / 19	3 PE-N AC 400 V / 50 Hz	740

\* Tik 750 ir 1000 litrų vandens šildytuvams.

## 5. Techniniai duomenys

Šildytuvo tipas	Tūris Ltr.	Svoris, kg	Šildytuvo darbinis slėgis MPa	Maksimali buitinio šilto vandens temperatūra °C	Išilimo laikas nuo 0 iki 60°C, val.	Šiluminiai nuostoliai / Taupumo klasė kW / 24 h
OKCE 100 S / 2,2kW	100	50	0,6	80	3	0,88/C
OKCE 125 S / 2,2 kW	125	58			3,5	1,08/C
OKCE 160 S / 2,2 kW	160	67			4,5	1,39/C
OKCE 160 S / 3 - 6 kW	160	67			3,2 – 1,6	
OKCE 200 S / 2,2 kW	200	78			5,5	1,4/B
OKCE 200 S / 3 - 6 kW	200	78			4 – 2	1,72/B
OKCE 250 S / 2,2 kW	250	88			7	
OKCE 250 S / 3 - 6 kW	250	88			5 – 2,5	1,86/B
OKCE 300 S / 3 - 6 kW	302	106			8,5	
OKCE 300 S / 3 - 6 kW	302	106			6 – 3	Priklausomai nuo pasirinkto "R" serijos kaitinimo elemento
OKCE 400 S / 1 MPa	400	120	1,0	2,3/A		
OKCE 500 S / 1 MPa	500	147		3,6/A		
OKCE 750 S / 1 MPa	750	226		3,9/A		
OKCE 1000 S / 1 MPa	1000	285				

## 6. Apsauginės priemonės

Kiekvienas slėgimasis šildytuvas ruošiantis karštą buitinį ar techninį vandenį privalo turėti membraninį apsauginį vožtuvą su spyruokle. Nominalus vidinis apsauginių vožtuvų skersmuo parenkamas remiantis žemiau esančios lentelės pagalba. 300 ir daugiau litrų talpos šildytuvuose apsauginis vožtuvas į komplektaciją neįeina.

Nominalus vidinis apsauginių vožtuvų skersmuo:

Vandens šildytuvo tūris Ltr.	Minimalus apsauginio vožtuvo skersmuo	Maksimalus vandens šildytuvo galingumas
iki 200	½" (DN 15)	75 kW
nuo 200 iki 1000	¾" (DN 20)	150 kW

### 6.1. Apsauginio vožtuvo montavimo tvarka

Apsauginis vožtuvas montuojamas ant vandens padavimo vamzdžio ir kuo arčiau pačio šildytuvo. Tarp vožtuvo ir šildytuvo negalima montuoti jokios uždarnosios armatūros ar filtrų. Prie apsauginio vožtuvo turi būti užtikrintas patogus priėjimas. Vožtuvą reikia montuoti tokia aukštyje, kad būtų užtikrintas savitakis vandens nuvedimas, geriausiai vamzdžio atsišakojime, kuris randasi virš šildytuvo – tokiu būdu esant būtinybei galima pakeisti apsauginį vožtuvą neišleidžiant vandens iš šildytuvo. Gamintojas apsauginius vožtuvus pateikia su iš anksto nustatytu darbinio slėgiu. Apsauginio vožtuvo darbinis slėgis turi atitikti maksimaliai leidžiamą šildytuvo slėgį ir mažiausiai 20% būti didesnis už vandentiekio sistemoje esantį maksimalų slėgį. Jeigu vandentiekio sistemoje esantis slėgis viršija šį dydį, tokiu atveju būtina papildomai sistemoje sumontuoti redukcinį vožtuvą.

Ši lentelė padės nustatyti vandens slėgio dydžius:

Apsauginio vožtuvo darbinis slėgis (MPa)	Vandens šildytuvo leistinas darbinis slėgis (MPa)	Šalto vandens tiekimo vamzdyne maksimaliai leistinas slėgis (MPa)
0,6	0,6	iki 0,48
0,7	0,7	iki 0,56
1	1	iki 0,8

Norint užtikrinti optimalų apsauginio vožtuvo darbą, reikia montuojamos sistemos pradžioje sumontuoti atbulinį vožtuvą, kuris sulaikytų savaiminį vandens ištekėjimą iš šildytuvo ir karšto vandens patekimą atgal į vandentiekio sistemą.

**Montuojant apsauginius įrenginius reikia laikytis gamintojo nurodomų ČSN 060830 reikalavimų.**

## 6.2. Šalto vandens pajungimo schema

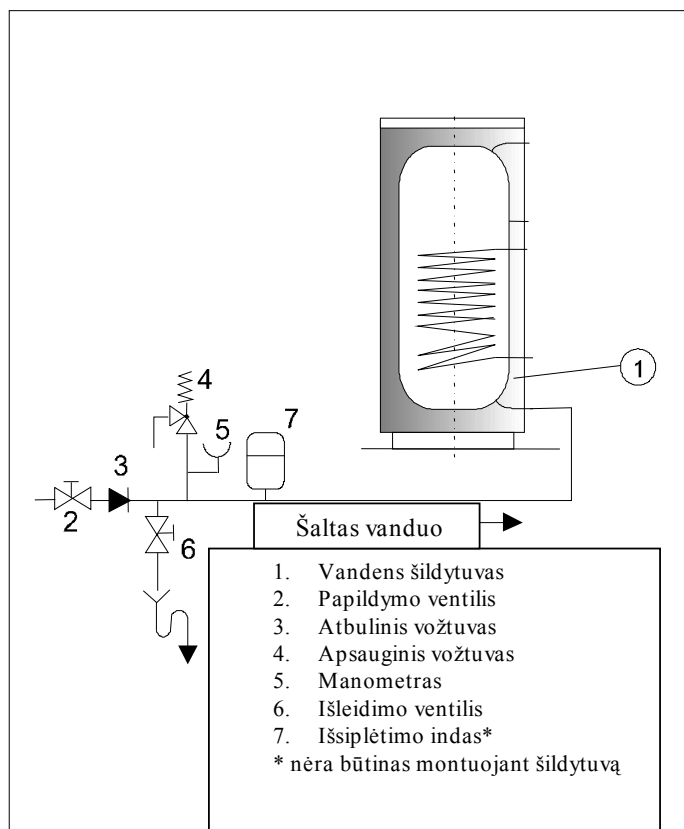

## 7. Veiksmų seka paleidžiant šildytuvą eksploatuoti

1. Atsukite vandens papildymo ventiliį.
2. Atsukite vonios maišytuvo karšto vandens čiaupą.
3. Patikrinkite sujungimų hermetiškumą.
4. Įjunkite šildytuvą į elektros tinklą.

## 8. Vandens šildytuvo priežiūra

Pagrindinė vandens šildytuvo priežiūra susideda kontroliuojant ir reikiamu momentu pakeičiant magnio anodo strypą, esantį šildytuvo emaliuoto indo viduje.

Magnio anodas palaiko elektrinį potencialą indo viduje tokiu dydžiu, kuris riboja medžiagų, iš kurių pagamintas indas, koroziją. Magnio anodo tarnavimo laikas teoriškai apskaičiuotas 2 metams, tačiau šitas laikotarpis gali svyruoti priklausomai nuo šildytuvo eksploatavimo vietoje esančio vandens kietumo ir cheminės sudėties. Rekomenduojame po 2 metų atlikti anodo susidėvėjimo patikrinimą, tuo pačiu išvalant šildytuvą nuo jame susikaupusių nuosėdų, ir esant būtinumui jį pakeisti. Pagal anodo susidėvėjimo laipsnį yra nustatomas sekančio anodo tikrinimo ir pakeitimo preliminarus terminas.

**Primygtinai rekomenduojame nemenkinti šios papildomos vandens šildytuvo emaliuoto indo apsaugos priemonės svarbumo !!!**

### 8.1. Veiksmų seka keičiant magnio anodo strypą:

1. Atjunkite elektros energijos tiekimą į vandens šildytuvą.
2. Išleiskite iš šildytuvo apie 1/5 jame esančio vandens tūrio.  
**Eiliškumas:**
  - 2.1. Užsukite vandens padavimo į šildytuvą ventiliį.
  - 2.2. Atsukite vandens maišytuvo, esančio arčiausiai šildytuvo, karšto vandens čiaupą.
  - 2.3. Atsukite šildytuvo vandens nupylimo ventiliį, ir išleiskite aukščiau nurodytą kiekį vandens.
3. Suraskite patogų priėjimą prie magnio anodo, kuris randasi viršutinėje šildytuvo dalyje po plastikiniu dangteliu.
4. Tinkamo veržliarakčio pagalba atlaisvinkite magnio anodą.
5. Išimkite susidėvėjusį magnio anodą – montuojant naują anodą viską vykdykite atbuline tvarka.
6. Įsitikinkite šildytuvo žeminimo laido pajungimo tvarkingumu – nuo to priklauso ar anodas pilnai atliks savo funkciją.

7. Užpildykite šildytuvą vandeniu ir įjunkite jį į elektros tinklą.

**Magnio anodo pakeitimą tikslingiau patikėti specializuotai firmai, kuri užsiima servisu ir garantiniu aptarnavimu.**

#### **DĖMESIO:**

Norint užkirsti kelią bakterijų dauginimuisi (pavyzdžiui, Legionella pneumophila) vandens šildytuvuose, rekomenduojame periodiškai tam tikram laikotarpiui padidinti vandens temperatūrą ne mažiau kaip iki 70°C. Taip pat galima panaudoti ir kitas dezinfekavimo priemones vandens šildytuvo valymo metu.

### **9. Šildytuvo komplektacija:**

- šildytuvo rezervuaras (su poliuretanine izoliacija ir korpusu imtinai)
- flanšo dangtelis
- flanšo dangtelio tarpinė
- termostatas
- magnio anodas
- kontrolinė šildytuvo lemputė su laidais
- kapiliarinis termometras
- termostato reguliavimo rankenėlė
- M12 varžtų komplektas
- izoliuojantis flanšo dangtelis.

**Užsakinėjant atsargines detales būtina pateikti pageidaujamos detalės pavadinimą ir jos tipą su numeriu, kuris nurodytas ant šildytuvo skydelio.**

### **10. Šildytuvų montavimo nuorodos**

Gamintojo standartai ir instrukcijos, kurių būtina laikytis montuojant vandens šildytuvą:

a) šildymo sistemai

ČSN 06 0310 – Centrinio šildymo sistemos projektavimas ir montavimas.

ČSN 06 0830 – Apsauginiai įrenginiai centrinio šildymo sistemai ir karšto vandens ruošimui.

b) elektros tinklui

ČSN 33 2180 – Elektros įrenginių ir aparatūros pajungimas.

ČSN 33 2000 – 4–41 Elektros įrenginiai.

ČSN 33 2000 – 7-7-71 – Patalpos su voniomis.

EN 297 – Regulatoriai, temperatūros davikliai.

c) vandens skirto buitiniams reikmėms ir techniniams reikalams šildymo sistemai

ČSN 06 0320 – Vandens šildymas buitiniams reikmėms ir techniniams reikalams.

ČSN 06 0830 – Apsauginės priemonės skirtos šildymo ir karšto vandens ruošimo sistemų montavimui.

ČSN 73 6660 – Vidaus vamzdynas.

ČSN 83 0616 – Buitiniams reikmėms ir techniniams reikalams skirto vandens kokybės rodikliai.

ČSN 07 7401 – Vanduo ir garai skirti šiluminiais energetiniams objektams su garų darbinio slėgiu iki 8 Mpa.

ČSN 06 1010 – Boileriniai įrenginiai su karšto vandens paruošimu vandens, garų ar elektros pagalba.

ČSN 75 7111 – Vandens kokybė. Geriamas vanduo.

ČSN 73 6655 – Cirkuliacinės sistemos.

## Garantija

Gerbiami pirkėjai! Mūsų bendrovės techninės tarnybos užduotis – siūlyti Jums aukštos kokybės serviso paslaugas, o sugedus šildytuvui greit jį suremontuoti. Taip pat pas mus galite užsisakyti ne tik originalias šildytuvo atsargines dalis, bet ir gauti reikalingą techninę konsultaciją.

### **Garantijos taisyklės**

Šis talonas suteikia jums teisę į gaminio defektų nemokamą pašalinimą garantijos metu, tai sudaro: Meistro iškvietimas, remontas, atsarginių dalių kaina (meistro atvykimas užtikrintas, jeigu serviso tarnyba yra jūsų regione).

Garantijos terminas skaičiuojamas nuo gaminio pardavimo datos. Jeigu garantijos talone ar pirkimo čekyje data nenurodyta - garantijos laikotarpis skaičiuojamas nuo pagaminimo datos.

Garantinis laikotarpis šildytuvų elektriniai daliai ir tarpinėms yra 1 metai, talpai – 5 metai.

### **Garantija galioja tada, jei išpildytos šios sąlygos:**

- yra pilnai užpildytas garantinis talonas;
- šildytuvas instaliuotas ir eksploatuojamas laikantis visų instrukcijoje išvardintų sąlygų;
- apsauginis vožtuvas yra veikiantis;
- šildytuvas nebuvo paveiktas šalčio.

### **Garantija negalioja jei:**

- šildytuvas instaliuotas agresyvioje ar labai drėgnoje ir blogai vėdinamoje patalpoje;
- naudojamas vanduo su agresyviomis priemaišomis;
- yra elektros įtampos šuoliai didesni kaip 15 %;
- vandens slėgis šildytuve laikomas virš 5 bar.

## Garantinis talonas

Vandens šildytuvo  
tipas.....

Vandens šildytuvo  
numeris.....

Pardavimo  
data.....

Organizacijos, pardavusios šildytuvą pavadinimas.....

Atsakingo asmens vardas, pavardė, parašas.....

Užsakymai remontui priimami tel. .... Antspaudas: